

SCHEMA ELETTRICO - ELECTRIC DIAGRAM - SCHEMA ELECTRIQUE - ESQUEMA ELECTRICO - SCHEMA ELETTRICO

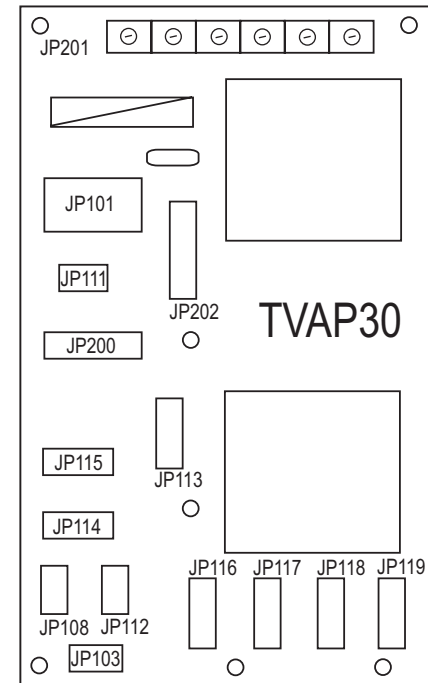
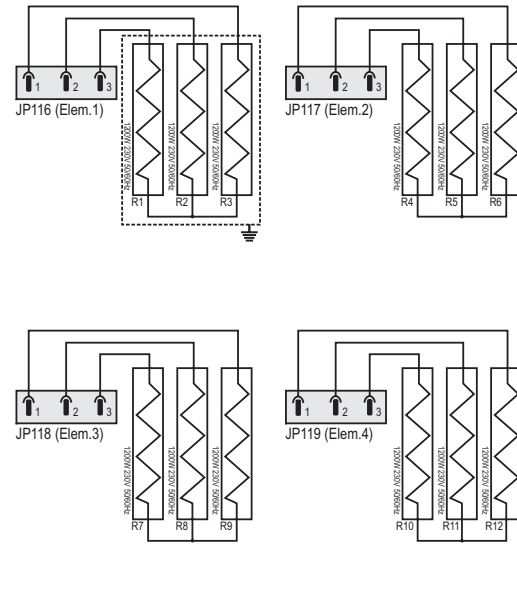
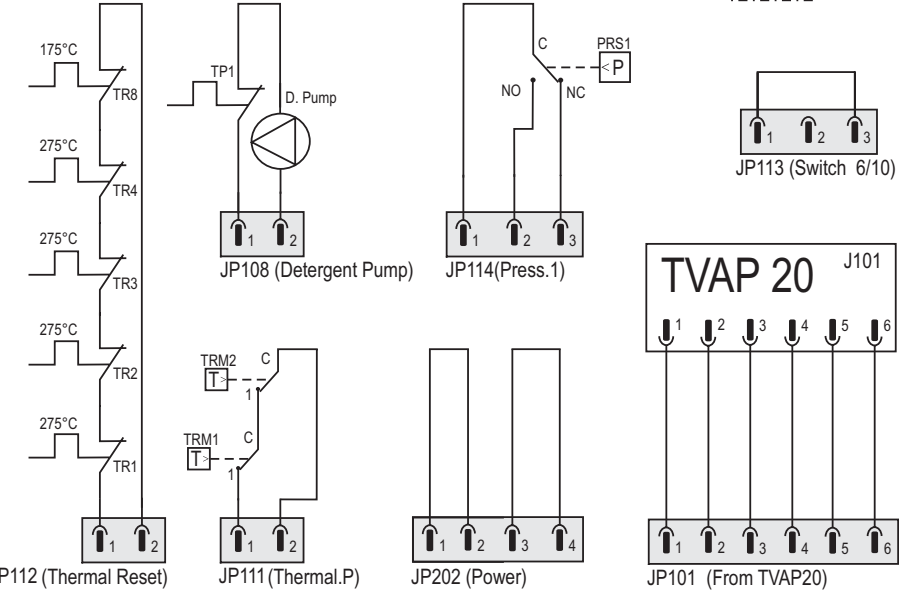
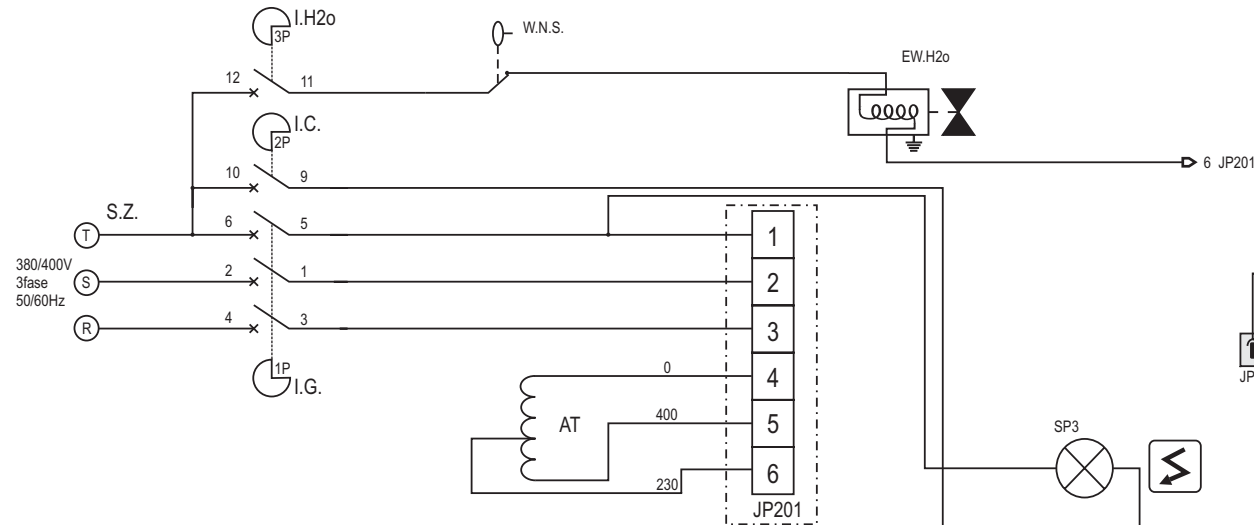

REF	DESCRIZIONE	DESCRIPTION	REF	DESCRIZIONE	DESCRIPTION
S.Z.	INTER. SEZIONATORE	POWER SWITCH	PRS 1	PRESSOSTATO	PRESSURE SWITCH
I.G.	POSIZIONE ALIM. SISTEMA	POWER SYSTEM POSITION	JP114	CONNETTORE PRESSOSTATO	PRESSURE SWITCH CONN.
I.C.	POSIZIONE ALIM. CALDAIA	POWER BOILER POSITION	TVAP 30	CIRCUITO CONTATTORI	POWER RELAY BOARD
I.H2oT	POSIZIONE RETE IDRICA	POWER WATER NET	TRM1-2	TERMOSTATO	THERMOSTAT
AT	AUTOTRASFORMATORE	AUTO-TRANSFORMER	JP111	CONNETTORE TERMOSTATO	THERMOSTAT CONNECTOR
JP201	MORSETTO ALIMENTAZIONE	INPUT POWER THERMINAL	TP1	TERMOPROTETTORE	THERMAL PROTECTOR
SP1	SPIA PRESSIONE OTTIMALE	READY STEAM INDICATOR	D. PUMP	POMPA DETERGENTE	DETERGENT PUMP
SP2	SPIA FINE ACQUA	LOW WATER INDICATOR	JP108	CONN. POMPA DETERGENTE	DETERGENT PUMP CONNEX.
JP200	CONNETTORE C.PANEL	CONTROL PANEL CONNECTOR	TR1-TR8	PROTEZIONE TERMICA	THERMAL PROTECTOR
R 1----12	RESISTENZA 1200W 230V	HEATING ELEMENT 1200W 230V	JP112	CONN. PROTEZIONE TERMICA	THERMAL PROT. CONNECTOR
JP116	CONN. GRUPPO RESIST. 1	HEATING ELEM. 1 CONNECTOR	JP101	CONNETTORE TVAP/20 TVAP/30	TVAP/20 TVAP/30 CONNECT.
JP117	CONN. GRUPPO RESIST. 2	HEATING ELEM. 2 CONNECTOR	JP202	CONNETTORE ALIMENTAZIONE	POWER CONNECTOR
JP118	CONN. GRUPPO RESIST. 3	HEATING ELEM. 3 CONNECTOR	JP113	MICROINT 5/10 bar	5/10 bar SWITCH
JP119	CONN. GRUPPO RESIST. 4	HEATING ELEM. 4 CONNECTOR	SP3	SPIA DI RETE	POWER INDICATOR
W.N.S.	SWITCH RETE IDRICA	WATER NET SWITCH			
EW.H2O	ELETTROVALVOLA RETE IDR.	WATER NET SOLENOID VALVE			

Rif.01	q.tà 01	Titolo/Nome CHAT. STEAM BOX 15600 3~		N.articolo/Riferimento 3000500	
Progettato da Ceschi	Controllato da A.Qualità	Approvato da-data Direz. Generale	Nome file CHAT. ST. BOX 15600 400V 3F	Data emissione 18 MARZO 2005	Revisione 0
CHATTANOOGA STEAM BOX 15600W 400V 3F					
			Questo disegno è di proprietà della Tecnovap S.N.C. che si riserva tutti i diritti sanciti dalla legge; qualsiasi divulgazione o riproduzione è vietata senza autorizzazione		
			Modifica		

SCHEMA ELETTRICO - ELECTRIC DIAGRAM - SCHEMA ELECTRIQUE - ESQUEMA ELECTRICO - SCHEMA ELETTRICO

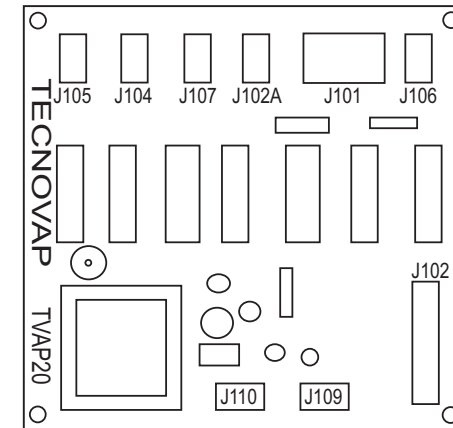
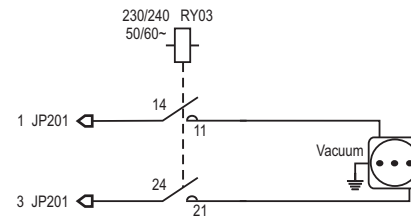
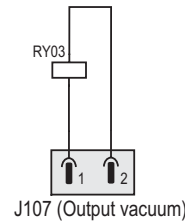
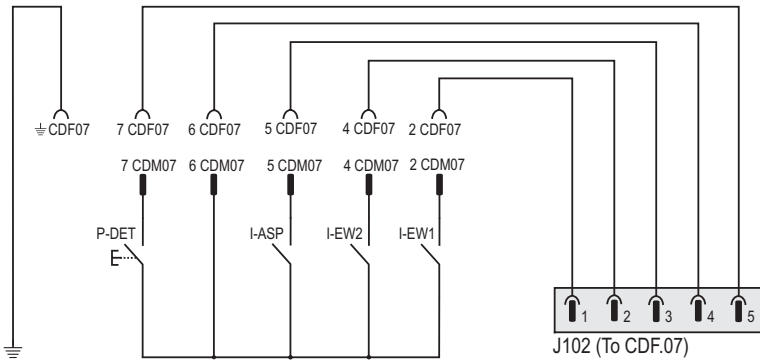
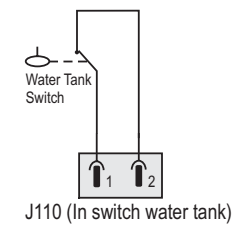
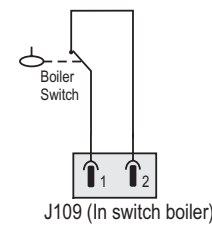
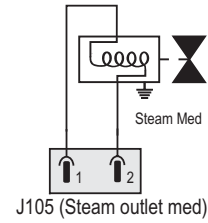
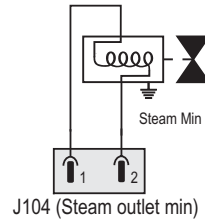
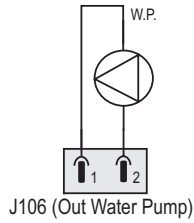
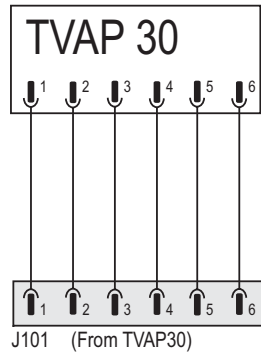

Rif.01	q.tà 01	Titolo/Nome CHAT. STEAM BOX 15600 3~		N.articolo/Riferimento 3000500	
Progettato da Ceschi	Controllato da A.Qualità	Approvato da-data Direz. Generale	Nome file CHAT. ST. BOX 15600 400V 3F	Data emissione 18 MARZO 2005	Revisione 0
CHATTANOOGA STEAM BOX 15600W 400V 3F					
			Questo disegno è di proprietà della Tecnovap S.N.C. che si riserva tutti i diritti sanciti dalla legge: qualsiasi divulgazione o riproduzione è vietata senza autorizzazione		
			Modifica		

REF	DESCRIZIONE	DESCRIPTION	REF	DESCRIZIONE	DESCRIPTION
J101	CONNET. TVAP/30 TVAP/20	TVAP/30 TVAP/20 CONNECT.	J110	SWITCH SERBATOIO ACQUA	WATER TANK SWITCH
J106	CONN. POMPA ACQUA	WATER PUMP CONNECTOR	J107	ALIMENTAZIONE ASPIRATORE	OUTPUT VACUUM
W.P.	POMPA ACQUA	WATER PUMP	J 102	CONNETTORE ACCESSORI	ACCESSORIES CONNECTOR
J104	ELETTROVALVOLA MIN	STEAM MIN VALVE	JP111	CONNETTORE TERMOSTATO	THERMOSTAT CONNECTOR
J105	ELETTROVALVOLA MID	STEAM MED VALVE			
J109	SWITCH CALDAIA	BOILER SWITCH			